

Technisches Datenblatt



Artikelnummer	08136
Artikeltype	ELS-V 100/60/35

Beschreibung

Ventilator-Einsatz mit 3 Leistungsstufen (100/60/35 m³/h) für Bedarfs- und Grundlüftung. Betriebsbereite Lieferung mit flacher Innenfassade (alpinweiß) und ultraSilence® Technologie. Serienmäßig mit Dauerfilter und Filterreinigungsanzeige. Integrierte Steckverbindung, für elektrischen Anschluss. Schutzisoliert, Klasse II, IP X5. Für Installation im Bereich 1 von Nassräumen. Wartungsfreier, kugelgelagerter Energiesparmotor 230 V~, 50 Hz, 29/18 W. Schallleistung 51/39/30 dB (A), Schalldruck 47/35/26 dB(A).** bei AL = 10 m² äquivalenter Absorptionsfläche in Kombination mit Gehäusestypen ELS-GU, Ausblas seitlich. Angabe nach DIN 18017, T.3, Ausgabe 1990, Ziff. 6.2.4. Fußnote 3. Einsatzgebiet Komfortabel durch 3 Leistungsstufen. Für Wohnungsküchen- oder Zweiraumlüftung. Die mittlere oder kleine Leistungsstufe kann für Dauerbetrieb angeschlossen und mittels DSEL2 (Zubehör) umgeschaltet werden. Manuelle Steuerung aller drei Stufen mittels DSEL 3. Technische Daten Nachlaufzeit: - Volumenstrom ca. m³/h: 100/60/35 Leistungsaufnahme ca. Watt: 29/18/9 Schalldruckpegel 1) ca. dB(A) bei 10 m² äquivalenter Absorptionsfläche: 47/35/26 Schallleistungspegel 1) LWA ca. dB(A): 51/39/30 Elektrischer Anschluss: 230 V~, 50 Hz Elektrische Zuleitung in mm²: NYM-O 4 x 1,5 Schutzklasse II ohne PE Anschluss nach Schaltplan-Nr.: SS-874 Alle Leistungs- und Geräuschangaben nach DIN 24163, DIN 24166, DIN 45635, DIN 449741) in Kombination mit Gehäusestypen ELS-GU, Ausblas seitlich.

Technische Daten

Artikelnummer	08136
Version	012
Artikeltype	ELS-V 100/60/35
Luftleistung freiblasend	100 m ³ /h
Max. Luftgeräusch (LWA)	51 dB(A)
Nenn Drehzahl	1790/1064 min ⁻¹
Spannung	230 V , 1 ph , 50 Hz
Strom unregelt	0.17/0.13 A
Nennleistung	20/10 W
Nenn-Ø	78 mm
Gewicht	1.85 kg
Anschlussschemanr.	874
Lieferzeit	auf Anfrage

Schallleistungspegel LWA dB(A)

Technisches Datenblatt

Schalleistungspegel LWA dB(A)

Schallspektrum	Hz	Gesamt	125	250	500	1k	2k	4k	8k
LwA Saugseite	dB(A)	51	0	0	0	0	0	0	0

Kennlinien

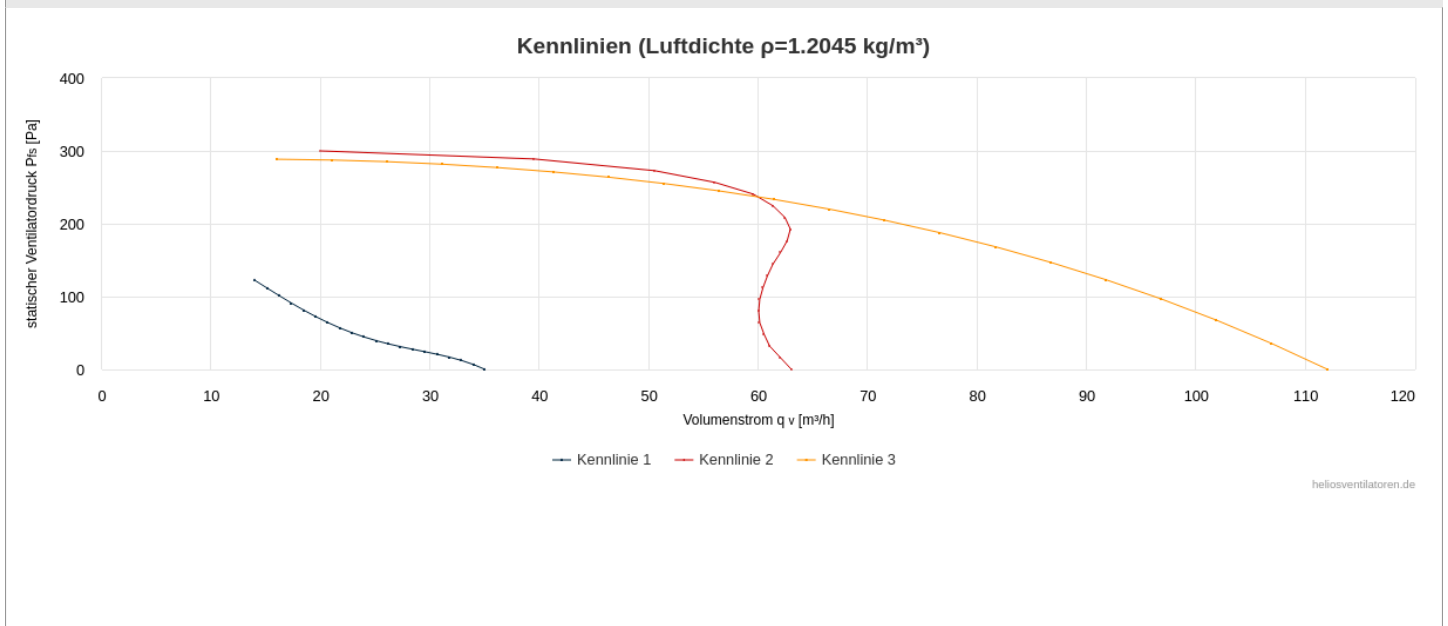

Maßzeichnung

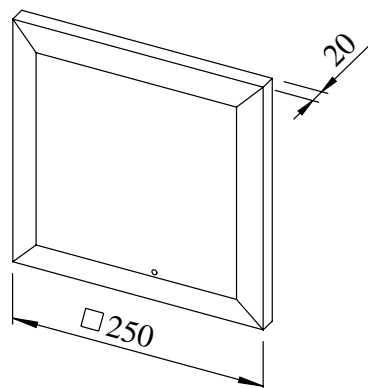





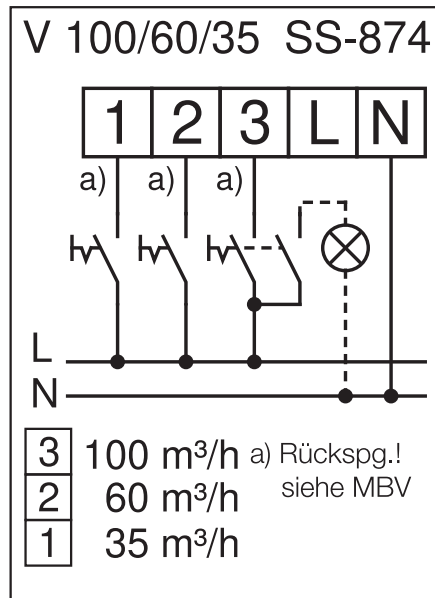

















Schaltplan

Artikelnummer	08136
Artikeltyp	ELS-V 100/60/35
Anschlussschemanr.	874



Zubehör

	Best.-Nr.	Type	Bezeichnung
	00557	ELF-ZS / ELF-ZA	Ersatz-Luftfilter zu Zweit- raum-Absaugereinheit ELS-ZA/ZS 1 Satz = 5 Stück
	08111	ELS-GU	Unterputzgehäuse universal ohne Brandschutz
	08112	ELS-GUB	UP-Gehäuse mit Brandschutzab- sperrklappe u. ummantelung K90
	08113	ELS-GUBR	UP-Gehäuse mit Brandschutzab- sperrklappe u -ummantelung K90 Ausblas rückseitig
	08114	ELS-GUBA	UP-Gehäuse mit Brandschutzab- sperrklappe K90
	08115	ELS-GUBZL	UP-Gehäuse mit Brandschutzab- sperrklappe u.-ummantelung K90 Zweitraumanschluß links
	08116	ELS-GUBRZL	UP-Gehäuse mit Brandschutzab- sperrklappe u -ummantelung K90 Zweitr. links, Ausbl. rückstg.
	08117	ELS-GUBZR	UP-Gehäuse mit Brandschutzabsperrklappe u.-ummantelung K90 Zweitraumanschluß rechts
	08118	ELS-GUBRZR	UP-Gehäuse mit Brandschutzab- sperrklappe u.-ummantelung K90 Zweitr. rechts, Ausbl. rückstg
	08127	ELS-GAP	Aufputzgehäuse
	08128	ELS-GAPB	Aufputzgehäuse mit Brandschutzabsperrklappe K90

	08184	ELS-ZAS	Zweitraum-Anschlußstutzen zu ELS-GU/-GUBA und -GBU..Z..
	08184	ELS-ZAS	Zweitraum-Anschlußstutzen zu ELS-GU/-GUBA und -GBU..Z.. Stufenstutzen 75/80mm
	08185	ELS-ARS	Umbausatz für Ausblas rück- seitig, zu ELS-GU/-GUBA. Umlenkstück und Nieten
	08186	ELS-ZS	Zweitraumset bestehend aus Absaugeinheit, und Zweitraum- anschluss-Stutzen
	08187	ELS-MHU	Universal-Montagehalter für Wand-, Decken-, Schacht- montage von UP-Gehäusen
	08188	ELS-MB	Montagebügel für Vorwand- Integration von UP-Gehäusen
	08189	ELS-VA	Vorwandadapter zu raum- seitigen UP-Gehäuseeinschub in beplante Wände u. Schächte
	08190	ELF-ELS	Ersatz-Luftfilter zu ELS-V Dauerfilter waschbar 1 Satz = 2 Stück
	08191	ELS-WCS	WC-Anbindungsset bestehend aus Winkel, Stufenstutzen, Ver- schlussdeckel. Zu ELS-GU/-GUBA
	08193	ELS-AGR	Ausgleichsrahmen zu UP-Gehäuse
	40774	ELS-FB black	Standard Fassadenblende ohne Filter, in schwarz

LVText

Ventilatoreinsatz mit Fassade und
3 Leistungsstufen $V = 100/60/35$ cbm/h

Ventilator-Einsatz "ultraSilence" mit
3 Leistungsstufen ($100/60/35$ m³/h) für
Intensiv-, Bedarfs- und Grundlüftung

Spiralgehäuse mit aerodynamisch und
akustisch optimiertem Radial-Laufrad,
hoher Druckreserve und niedrigem
Geräuschpegel. Schallschutz entspr.
DIN 4109 T.2.

Werkzeuglose Einschubmontage unter
gleichzeitigem elektrischem Kontakt-
schluss der Steckkupplung.

Energiesparender Kondensatormotor in
geschlossenem Aluminiumgussgehäuse.
Wartungsfreie Kugellager für 40.000
Betriebsstunden.

Flache, elegante Fassade,
raumseitig - mehrfach Design prämiert -
aus hochwertigem Kunststoff, Alpinweiß.

Luftfilter (Klasse G2) als Dauerfilter
(spülmaschinenfest) unter der aufklapp-
baren, geschlossenen Frontplatte.

Integrierte Filter-Verschmutzungs-
anzeige mit optischem Warnhinweis für
anstehende Reinigung.

Steuerung:
Komfortabel durch 3 Leistungsstufen.
Die mittlere oder kleine Leistungsstufe
kann für Dauerbetrieb direkt
angeschlossen und mittels DSEL 2
(Art.Nr.: 1306) umgeschaltet werden.
Manuelle Steuerung aller drei Stufen
mittels DSEL 3 (Art.Nr.: 1611).

Leistung:
Planmäßiger Volumenstrom= $100/60/35$ m³/h

Geräusch:
Schalldruck bei $AL=10m^2$ = $47/35/26$ dB(A)
Schalleistung $51/39/30$ dB(A)

Schutzart:
IPX5 (strahlwassergeschützt), schutz-
isoliert, geeignet zum Einbau im
Bereich 1 von Nassräumen

Elektrische Daten:
230 V, 50 Hz, 29/18/9 Watt,
Zuleitung: NYM-O, 4x1,5mm²

Fabrikat: Helios Ventilatoren
Typ: ELS-V 100/60/35
Artikel: 08136